

INTEWA



RAINMASTER Favorit-LP

Montage- und Bedienungsanleitung

WASSER IST UNSER ELEMENT

Inhaltsverzeichnis

1. Einleitung und Anwendungsbereich.....	2
1.1 Funktionsweise.....	2
2. Sicherheitshinweise.....	3
3. Lieferumfang	3
4. Technische Daten.....	3
4.1. Dimensionierung der Ansaugung	4
5. Installation	5
5.1 Anschluss an die Basissteuerung.....	7
6. Wartung.....	8
7. Gewährleistung.....	8
8. Kontakt.....	8

1. Einleitung und Anwendungsbereich

Das Ladepumpenset RMF-LP ist speziell als Zubehörprodukt zum Regenwasserwerk RAINMASTER Favorit konzipiert.

1.1 Funktionsweise

Die Ladepumpe wird am Fuß der Ansaugleitung montiert, um den Ansaugvorgang bei hoher Ansaugtiefe und/oder Ansauglänge zu unterstützen. Durch den Auftriebskörper bewegt sich die Ladepumpe mit dem Wasserstand. Die Wasserentnahme erfolgt somit immer im saubersten Bereich, kurz unter der Wasseroberfläche. Die Ladepumpe wird elektrisch an den RM Favorit angeschlossen (s. Kapitel 5.1) und wird von der Elektronik immer dann angesteuert, wenn die Kreiselpumpe im Regenwasserbetrieb aus der Zisterne ansaugt. Im Trinkwasserbetrieb erfolgt keine Ansteuerung.

1. Regenwassermodul RM Favorit
2. Trinkwasseranschluss
3. Druckanschlusset mit Ausdehnungsgefäß
4. Druckleitung zu den Verbrauchern
5. Schwimmschalter
6. Saugleitung
7. Notüberlauf
8. Regenwasserfilter PURAIN
9. Schwimmende Ladepumpe RMF-LP
10. Einlaufberuhigung
11. Schutzrohr für Saugleitung und Sensorkabel
12. Regenwasserzuleitung
13. Mauerdurchführung MD100
14. Ladepumpenkabel

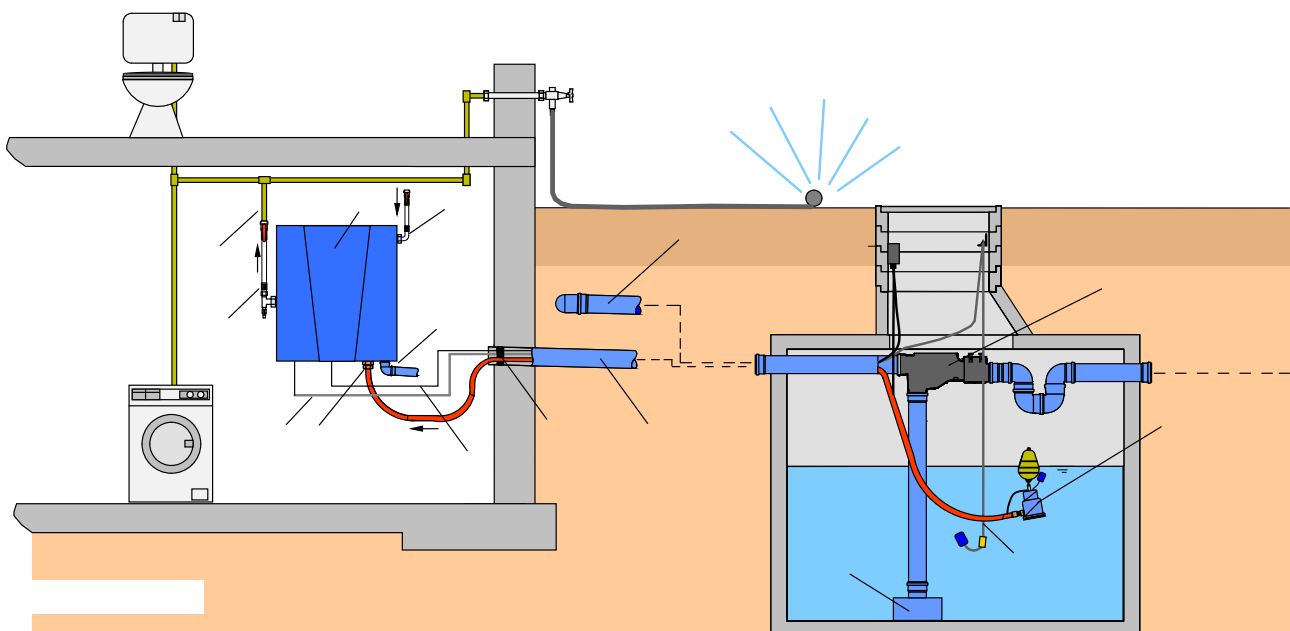

Beispielübersicht einer Regenwassernutzungsanlage mit Außenspeicher

2. Sicherheitshinweise



Stromführende Komponenten dürfen nur von einem zugelassenen Elektroinstallateur installiert werden. Bei Fehlfunktionen von elektrischen Geräten, darf das Produkt erst dann wieder in Betrieb genommen werden, nachdem es durch einen zugelassenen Elektroinstallateur repariert wurde. Es besteht Stromschlaggefahr!

Der für das Gerät verwendete Steckdosenstromkreis muss über einen Leitungsschutzschalter (in vielen Ländern 16 A) abgesichert sein. Ebenso ist ein FI-Schalter mit einem maximalen Ansprechstrom von 30 mA vorzuschalten, falls nicht vorhanden.



Vor der Installation des Produktes ist diese Montage- und Bedienungsanleitung sorgfältig zu lesen. Die dort angegebenen Hinweise sind genau zu beachten. Modifikationen am Produkt sind unzulässig, da sonst jeglicher Gewährleistungsanspruch erlischt.

3. Lieferumfang

Das Zubehörprodukt RMF-LP beinhaltet alle für die Montage erforderlichen Teile.

1. Tauchmotorpumpe VIP
2. Rückschlagventil 1"
3. 2 Stk. Schlauchtülle 1" AG x Ø27mm
4. 2 Stk. Edelstahlchelle
5. Überwurfverschraubung 1" x 1 ¼"
6. Bogen 1 ¼" x 1 ¼"
7. Auftriebskörper mit Verbindungskette
8. Anschlussdose mit Dichtmaterial
9. Kabelbinder (o. Abb.)



4. Technische Daten

Pumpenabmaße (Ø x H):	Ø165 x 290 mm
Gewicht:	4,5 kg
Auftriebskörper (Ø x H):	Ø150 x 300mm
Eingangsspannung:	230 V AC / 50 Hz
Leistungsaufnahme:	320 W
max. Förderhöhe:	6 m
max. Volumenstrom:	100 l/min
Druckanschluss:	1 ¼" AG
Kabellänge x Kabelquerschnitt:	10 m x Ø 9 mm (3 x 1mm ²)
Schutzart:	IP68

4.1. Dimensionierung der Ansaugung

In der Praxis ist die Pumpe aufgrund von Unterdruckverlusten (Rohrreibung, Ansaughöhe) nur in einem gewissen Bereich selbstansaugend. In diesem Betriebsbereich schafft es die Pumpe selbstständig die Saugleitung (z.B. bei der Erstinbetriebnahme) zu entlüften. Die Ansaugkennlinie zeigt die Abhängigkeit von Ansauglänge zu Ansaughöhe.

Die Ladepumpe unterstützt den Ansaugvorgang beim *RM Favorit*, so dass eine bis 3 m größere Ansaughöhe realisiert werden kann, d. h. die Ansaugkennlinie verschiebt sich um 3 m parallel nach unten (s. Ansaugkennlinie). Der ermittelte Wert muss sich oberhalb dieser Kennlinie befinden.

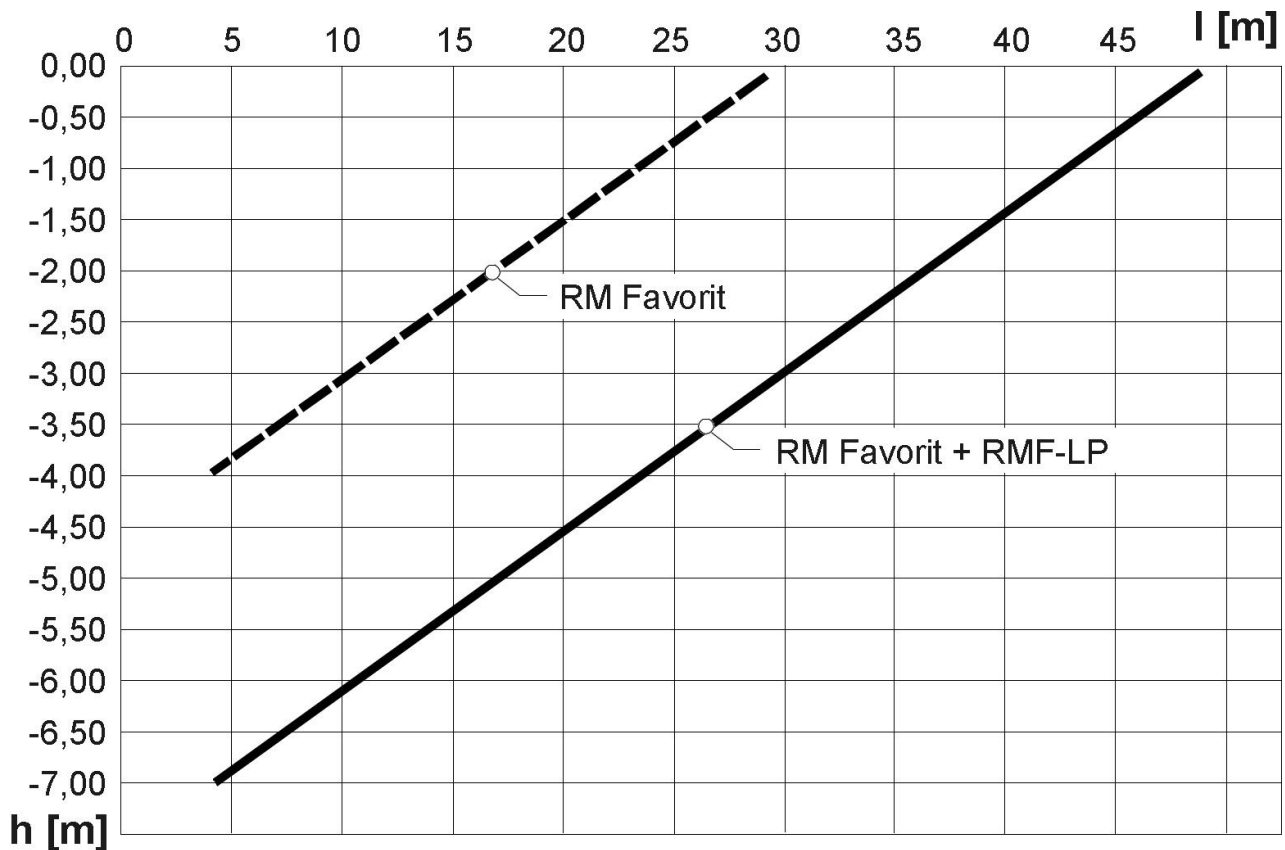

Ansaugkennlinie mit und ohne Ladepumpe *RMF-LP*

5. Installation

Die Installation der Ansaugleitung erfolgt, wie in der Anleitung *RM Favorit* beschrieben. Anstelle der schwimmenden Ansaugfilterung erfolgt die Installation der schwimmenden Ladepumpe.

1. Die Überwurfverschraubung wird mit dem Rückschlagventil verschraubt. Da diese Verbindung ggf. gelöst werden muss und eine 100%ige Dichtigkeit an dieser Stelle nicht erforderlich ist, reicht ein leichtes Eindichten mit Teflonband.



2. Schlauch auf die Tülle schieben und mit Schlauchschelle dicht verbinden (Diese Stelle darf keine Undichtigkeit aufweisen.)



3. Der Anschluss kann nun direkt über die flachdichtende Verschraubung erfolgen. Falls es die Einbausituation erforderlich macht kann auch der beiliegende 90° Fitting verwendet werden.



4. Schwimmerschalter gemäß Zeichnung installieren. (Hiermit hat die Ladepumpe ca. 20 cm Sicherheitsabstand zum Boden.)

Freie Schlauchlänge im Tank = $H + 50 \text{ cm}$

Das Netzkabel der Pumpenkabel wird am Schlauch mit Kabelbinder fixiert.

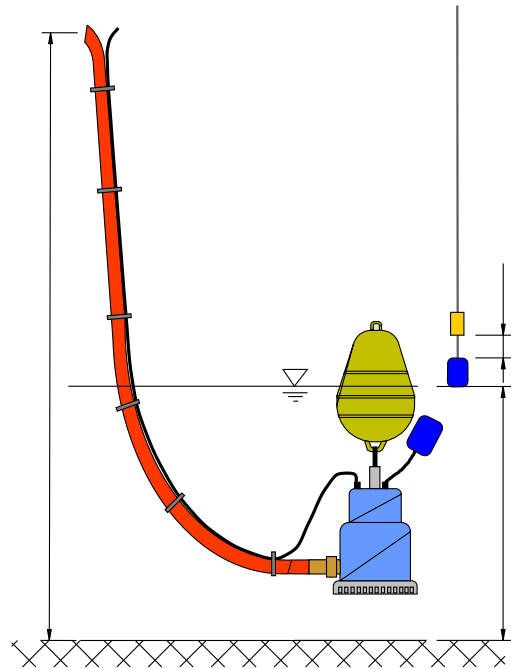

5. Die Verkabelung erfolgt über die Verbindungsdose, die im Domschacht der Zisterne (mindestens 20cm über max. Wasserstand) montiert wird. Über die wasserdichte Zwischendose wird das Pumpenkabel in Richtung Haus bauseits verlängert (min. $3 \times 1,0\text{mm}^2$, max. Außen-durchmesser = 7 mm).

Hinweis: Die obere nicht benötigte Kabeleinführung ist durch einen Blindstopfen verschlossen.



5.1 Anschluss an die Basissteuerung

Elektrischer Anschluss der Ladepumpe an die Basissteuerung des *RM Favorit*:

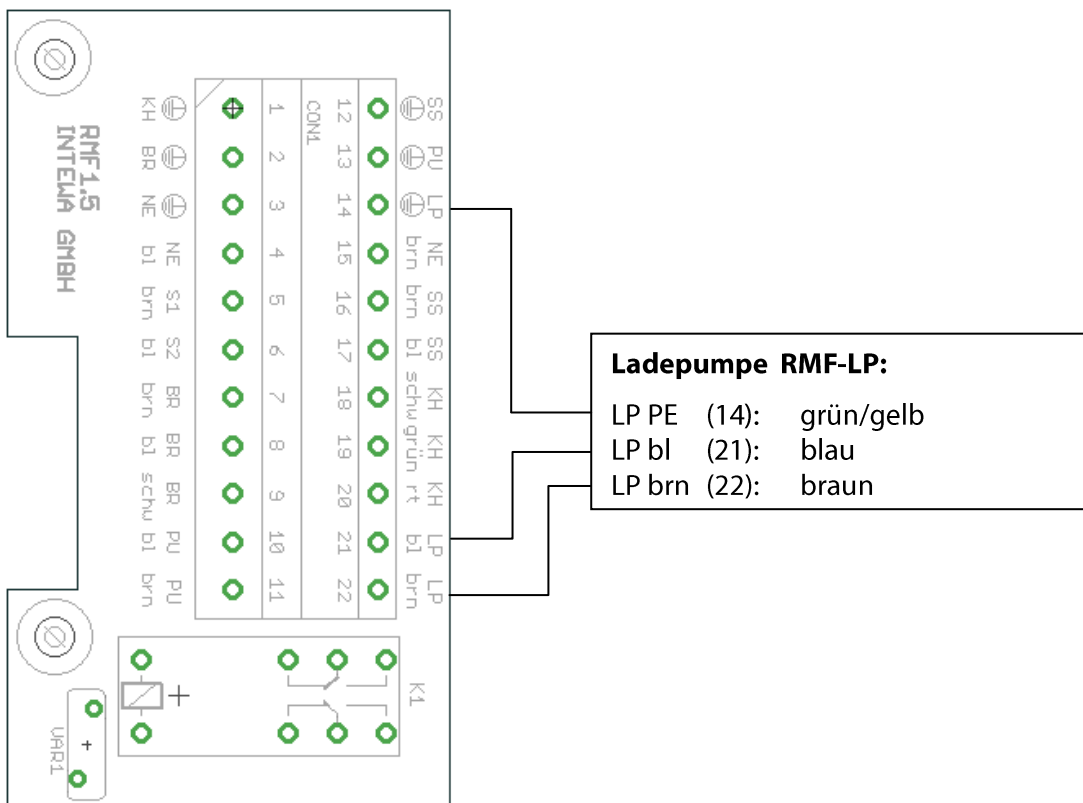

6. Wartung

Die Wartung beschränkt sich auf ein mindestens halbjährliches Reinigen des Ansauggitters der Ladepumpe.

7. Gewährleistung

Für dieses Gerät übernimmt die INTEWA GmbH ab Kaufdatum eine Gewährleistung von 24 Monaten. Zum Nachweis dieses Datums bewahren Sie bitte den Kaufbeleg auf.

Innerhalb der Gewährleistungszeit leistet die INTEWA GmbH nach eigener Wahl Gewährleistung durch Werksreparatur oder Ersatzlieferung.

Von der Gewährleistung ausgenommen sind Schäden, die auf unsachgemäßen Gebrauch, auf Verschleiß oder auf Eingriffe durch Dritte zurückzuführen sind. Die Gewährleistung umfasst nicht diejenigen Mängel, die den Wert oder die Gebrauchstauglichkeit des Gerätes nur unerheblich beeinträchtigen.

8. Kontakt

Für Kunden in Deutschland:

Bei Fragen, Ersatzteilbestellungen sowie in Servicefällen wenden Sie sich bitte mit der Einkaufsrechnung direkt an die INTEWA GmbH

INTEWA GmbH
Auf der Hüls 182
52068 Aachen

Tel.: 0049-241-96605-0
Fax: 0049-241-96605-10
Email: info@intewa.de
Internet: www.intewa.de

Für Kunden in anderen Länder:

Bei Fragen, Ersatzteilbestellungen sowie in Servicefällen wenden Sie sich bitte mit der Einkaufsrechnung an Ihren Händler oder den zuständigen Generalimporteur, der alle Serviceleistung abwickelt.